

LANESTO



- NL** Gebruikshandleiding
- GB** Installation instructions
- DE** Montageanleitung
- FR** Manual de montage



LANESTO

product of:
Dekker Zevenhuizen B.V.
P.O. Box 11, 2760AA Zevenhuizen
The Netherlands
www.dekkerzevenhuizen.nl

Versie: 1802_30

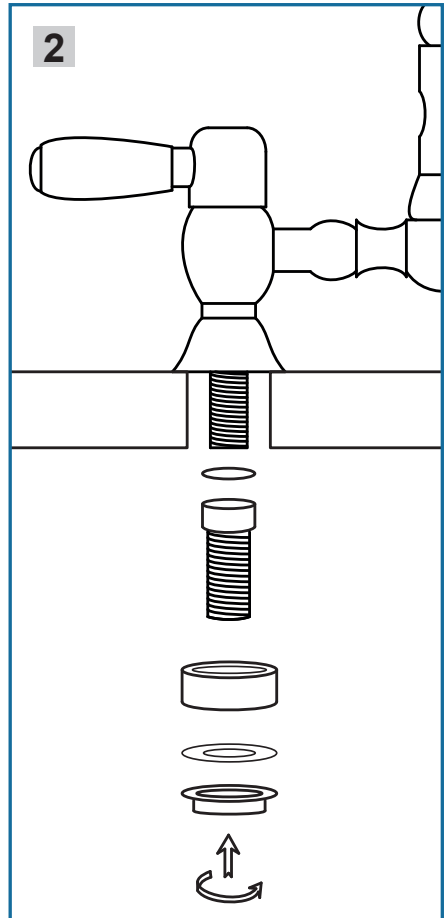
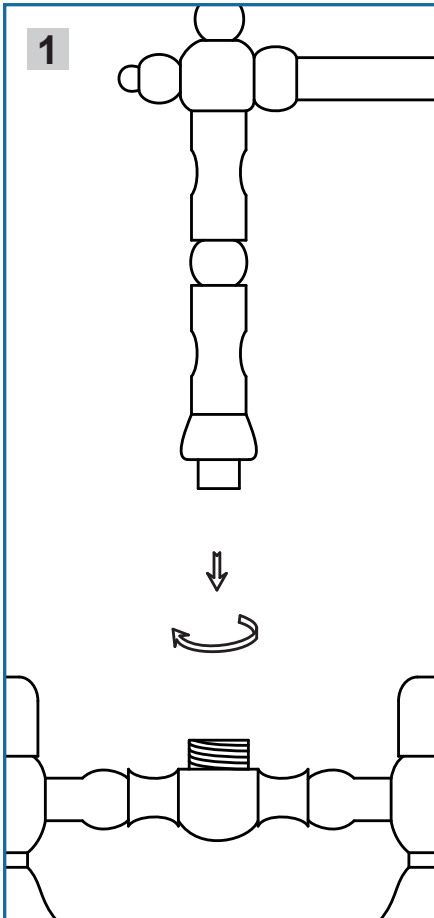

NL Montage

- 1 - Monteer de uitloop
- 2 - Monteer het verlengstuk en zet de kraan vast op het werkblad.
- 3 - Monteer puntstukken in geval van 3/8" schroefdraad. (LET OP: puntstukken moeten apart besteld worden)
- 4 - Monteer de aansluitslangen (LET OP: niet inbegrepen) en sluit de kraan aan op de filterstopkranen.

GB Installation

- 1 - Mount the spout
- 2 - Mount the extension and fix the tap to the worktop.
- 3 - Mount points in case of 3/8" thread. (CAUTION: points have to be ordered separately)
- 4 - Fit the connection hoses (NOTE: not included) and connect the valve to the filter stop valves.

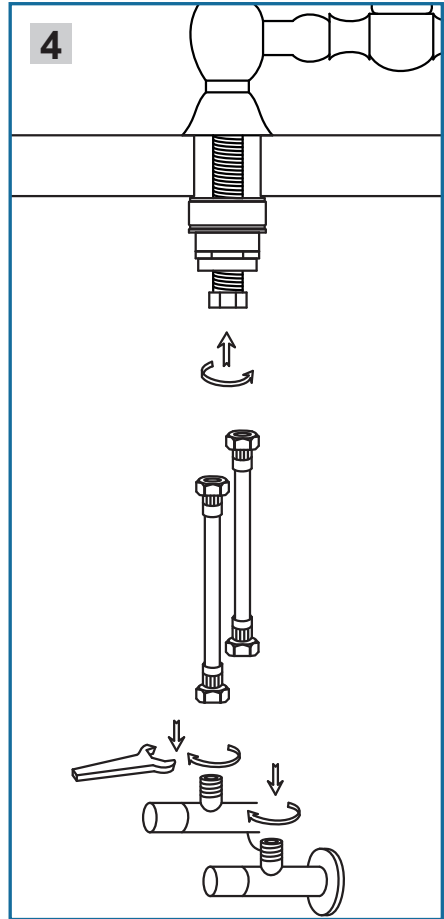
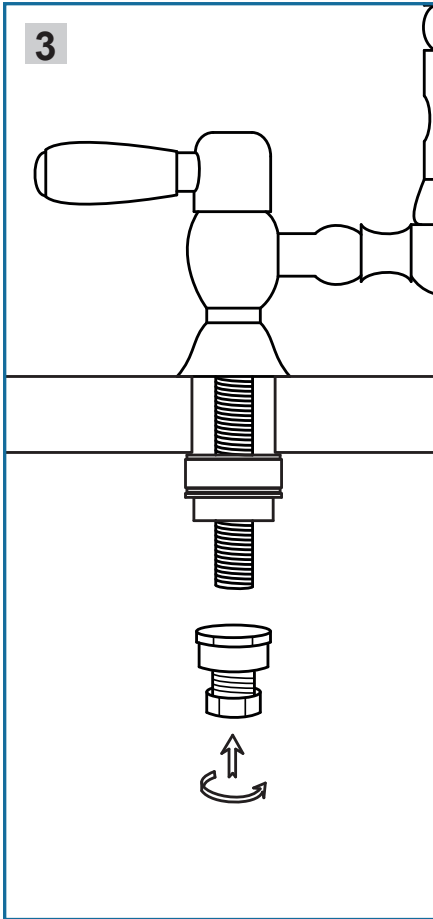

DE Montieren

- 1 - Montieren Sie den Auslauf
- 2 - Montieren Sie die Verlängerung und befestigen Sie den Gewindebohrer an der Arbeitsplatte.
- 3 - Montieren Sie die Punkte bei einem 3/8" Gewinde. (ACHTUNG: Punkte müssen separat bestellt werden)
- 4 - Montieren Sie die Anschlusschläuche (ACHTUNG: nicht im Lieferumfang enthalten) und schließen Sie das Ventil an die Filterabsperrentile an.

FR Montage

- 1 - Monter le bec verseur
- 2 - Monter la rallonge et fixer le robinet sur le plan de travail.
- 3 - Monter les points dans le cas d'un filetage 3/8". (ATTENTION : les points doivent être commandés séparément)
- 4 - Monter les tuyaux de raccordement (ATTENTION: non fournis) et connecter la vanne sur les vannes d'arrêt du filtre.

NL Veiligheid en onderhoud

- Alleen in gebruik nemen bij een waterdruk lager dan 5 bar.
- Alleen in gebruik nemen bij een temperatuur lager dan 65°C.
- De oppervlakten van de kraan mogen nooit behandeld worden met chemische zuren, azijn, kalkverwijderende middelen of middelen op basis van alcohol (o.a. huishoudelijke schoonmaakmiddelen).
- Perlator regelmatig uitspoelen.
- Voor behoud van de garantie altijd filterstopkranen plaatsen.



GB Safety and maintenance

- Only use with a water pressure of less than 5 bar.
- Only use with a water temperature of less than 65°C.
- The tap's surfaces should never be treated with chemical acids, vinegar, limescale removers or alcohol-based products (such as domestic cleaning agents).
- Rinse the perlator on a regular basis.
- To maintain the warranty, always install filter stopvalves.

DE Sicherheit und Wartung

- Nur bei einem Wasserdruck unter 5 bar in Betrieb nehmen.
- Nur bei einer Wassertemperatur unter 65°C in Betrieb nehmen.
- Die Flächen des Hahns dürfen nie mit chemischen Säuren, Essig, Kalkentfernungsmitteln oder alkoholbasierten Mitteln (u.a. Haushaltsreiniger) behandelt werden.
- Perlator regelmäßig ausspülen.
- Immer Filterstopphähne anbringen zur Erhaltung der Garantie.

FR Sécurité et maintenance

- À n'utiliser qu'en cas de pression d'eau inférieure à 5 bar.
- À n'utiliser qu'en cas de température inférieure à 65°C.
- Les surfaces du robinet ne doivent jamais être traitées avec des acides chimiques, du vinaigre, des produits anticalcaires ou des produits à base d'alcool (nettoyants ménagers notamment).
- Rincez régulièrement le mousseur.
- Installez toujours des robinets d'arrêt avec filtre pour préserver la garantie.